

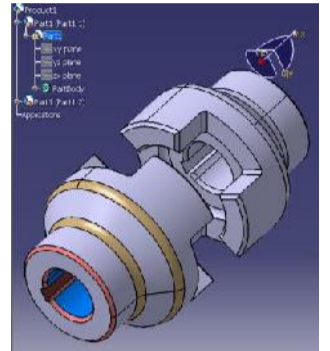

TEHNOLOGIA CONSTRUCȚIILOR DE MAȘINI

PROGRAM DE STUDII DE LICENȚĂ ÎN DOMENIUL INGINERIE INDUSTRIALĂ



OBIECTIVUL PROGRAMULUI DE STUDII

- ❖ Formarea de specialiști pentru proiectarea și conducerea proceselor tehnologice, exploatarea și întreținerea utilajelor și echipamentelor industriale, capabili să lucreze în cercetare, proiectare și producție.

COMPETENȚE DEZVOLTATE

- ❖ proiectarea proceselor tehnologice de fabricație (clasice, neconvenționale, asistate de calculator);
- ❖ proiectarea și utilizarea echipamentelor de lucru, de control și asamblare;
- ❖ organizarea și conducerea proceselor de fabricare;
- ❖ management industrial;
- ❖ calitatea producției.

BAZA MATERIALĂ

- ❖ Laboratoare cu mașini-unelte clasice și cu comandă numerică (de prelucrat prin așchiere, deformare plastică, injecție, eroziune), echipamente și aparatură de lucru și control, tehnică de calcul (calculatoare, soft-uri de simulare și de lucru), standuri și machete demonstrative;
- ❖ Acces (consultare, împrumut sau on-line <http://biblioteca.upit.ro>) la Biblioteca Universității (cărți și reviste de specialitate în domeniu), cursuri universitare disponibile pe platformă e-learning.

PARTENERIATE NAȚIONALE ȘI INTERNAȚIONALE

- ❖ Studenții beneficiază de vizite de documentare și stagii de practică în firme cu renume în producția modernă, cu care departamentul are acorduri de colaborare: Automobile Dacia, RTR, Euro APS, Faurecia, Lisa Dräxlmaier, Leoni Wiring Systems, Subansamble Auto, Componente Auto Topoloveni, COMEFIN Costești, Johnson Controls, AKA Auto.
- ❖ Cei mai buni studenți au posibilitatea accesării unor burse pentru stagii de studiu la Universitatea din Metz, Universitatea de Tehnologie din Belfort-Montbéliard, Universitatea Clermont-Ferrand, Universitatea Bretagne-Sud, Școala Națională de Ingineri din Tarbes, INSA Lyon, cu care departamentul are acorduri internaționale de cooperare didactică, științifică și tehnologică.

ADMITERE 2016

Admiterea se desfășoară în perioada **08 - 31 iulie 2016** și constă în:

- depunerea dosarului de concurs la Facultatea de Mecanică și Tehnologie: 11 - 23 iulie 2016;
- afișarea rezultatelor: 26 iulie 2016.
- înmatricularea candidaților admiși: 27 - 30 iulie 2016.
- afișarea rezultatelor finale: 31 iulie 2016.

INFORMAȚII SUPLIMENTARE

<https://www.upit.ro/ro/academia/facultatea-de-mecanica-si-tehnologie/admitere-fmt>